

Crochet

Contagiate las ganas de tejer

2 NÚMEROS
APARICIÓN
MENSUAL

DECO HOGAR

Fascículo

1

CUADRADOS "granny"

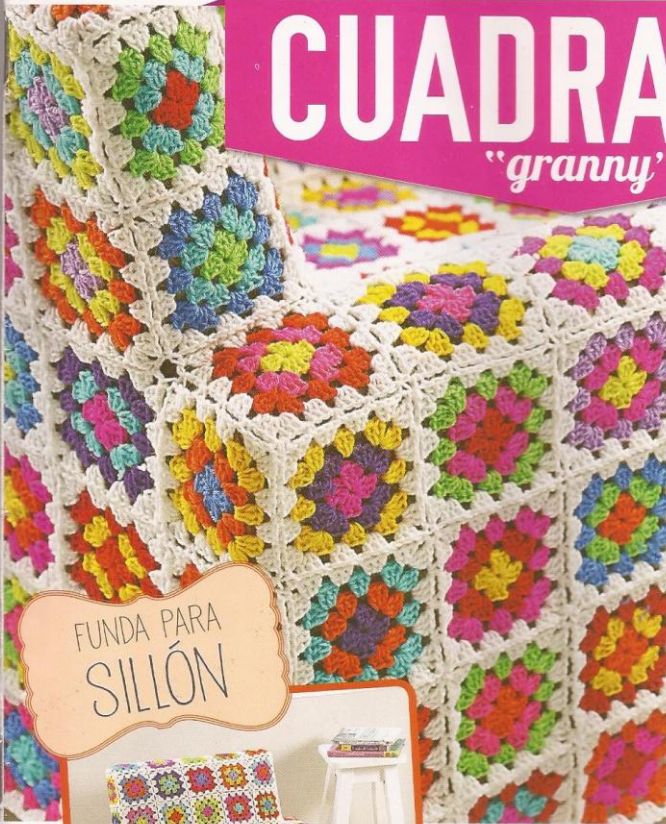

FUNDA PARA
SILLÓN



ALFOMBRA

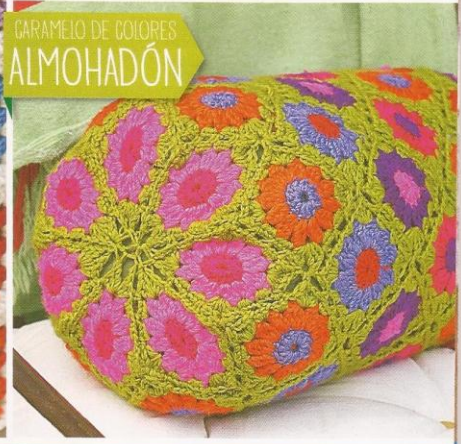

GARAMELO DE COLORES
ALMOHADÓN

TENTACIONES DECO QUE CONTAGIAN LA ALEGRÍA DEL COLOR



PANTALLA

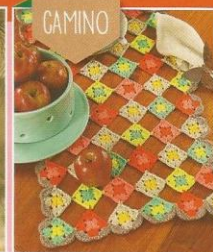

CAMINO



MANTA

PURO DISEÑO

Funda para banqueta alta, que ilumina con intensos colores.



MATERIALES

- 100 g de algodón peinado repartidos en los siguientes colores: amarillo limón, celeste, salmón, rojo, naranja, azul, rosa y verde manzana (hilados de Madejas Lanas)
- Aguja de crochet Nº 3
- Tijera, hilo y aguja para coser

ANTES DE EMPEZAR

Se forma uniendo los motivos cuadrados que se tejen en forma circular. La lectura del diagrama comienza en el centro y la dirección es en sentido contrario a las agujas del reloj.

PUNTOS UTILIZADOS

Cadenas (c.), medio punto (m.p.), punto vareta (v.), punto enano (p. enano), punto cangrejo (p. cangrejo) y anilla.

Punto media vareta espiga: hacer 1 lazada, picar y tomar 1 lazada, quedan 3 p. en la ag. Pasar la 1ª lazada por la 2ª, quedan 2 p. en la ag. Hacer 1 lazada y pasar por los 2p. de la ag. Repetir estos pasos para un nuevo punto.

1 Motivo

COMIENZO: con 1 hebra del color seleccionado, hacer una anilla con ag. de crochet Nº 3 y tejer de la siguiente manera:

1º HILERA - centro: tejer 3 c. de subida (reemplaza a la 1º v.) y dentro de la anilla, tejer 1 v. que toma la anilla, *1 c. al aire, 2 v. que cierran juntas que toman la anilla*. Repetir de * a * y terminar con 1 c. al aire. Al finalizar, cerrar la hil. con 1 p. enano sobre la última c. de subida del comienzo de la hil.

2º HILERA: con otro color, tejer 3 c. de subida como 1º v. y tejer 2 v. que toman la c. sig. de la hil. anterior, *3 c. al aire (esquina), 3 v. que toman la c. sig., 1 c. al aire de separación y 3 v. que toman la c. sig.*. Repetir de * a * hasta finalizar la hil. y terminar con 3 c. al aire (última esquina), 3 v. que toman la c. sig. y 1 c. al aire. Al finalizar, cerrar la hil. con 1 p. enano sobre la última c. de subida del comienzo de la hil.

3º HILERA: pasar a otro color, tejer 3 c. de subida como 1º v., *1 c. al aire, 3 v., 2 c. al aire y 3 v. que toman las c. de la esquina, 1 c. al aire, 3 v. en la c. de separación de la hil. anterior*. Repetir de * a * hasta finalizar la hil. y terminar con 1 c. al aire, 3 v., 2 c. al aire y 3 v. que toman las c. de la esquina, 1 c. al aire y 2 v. en la c. de separación de la hil. anterior. Unir con 1 p. enano sobre la última c. de subida del comienzo de la hil.

Cortar la hebra y asegurar el extremo para que no se zafe.



PÁG. 4

2 Molde y colores

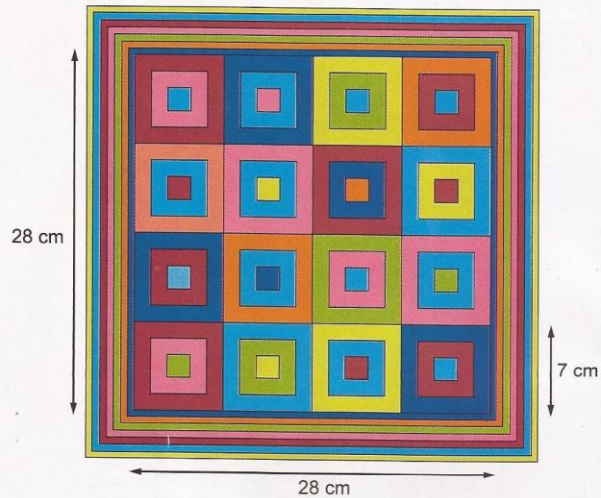

3 Esquema del motivo

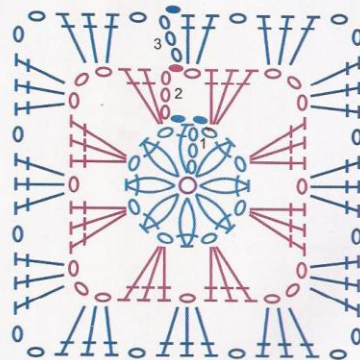

Muestra
4 cm = 1 lado
del motivo



4 Unión de motivos

Tejer 16 motivos de igual forma y al llegar a la 3ª hilera, tejer 1 m.p. que toma la esquina del motivo anterior y luego 1 m.p. en lugar de la c. de separación entre las 3 v. como muestra el esquema de unión de motivos. Distribuir los colores como muestra el molde.

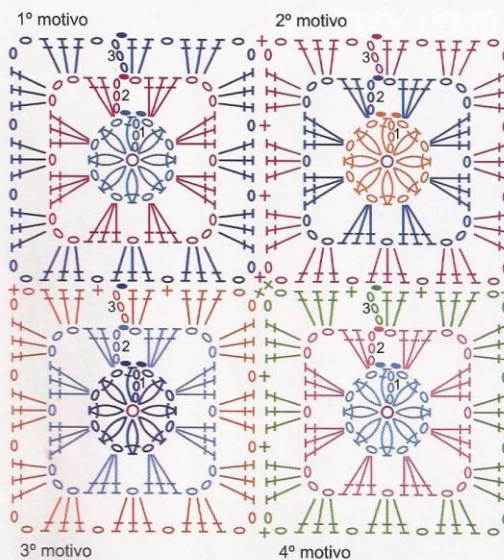

5 Borde de terminación

Por el contorno, con 1 hebra de color azul, tejer de la siguiente manera:

1ª HILERA: tejer 1 m.p. en cada p. de base por todo el contorno y unir con 1 p. enano al terminar.

2ª HILERA: cambiar a naranja y tejer 2 c. de subida que reemplaza la 1ª m.v. y luego tejer 1 m.v. espiga en cada p. de la hil. anterior. Unir con 1 p. enano al terminar.

HILERAS SIGUIENTES: tejer de la misma forma que la anterior alternando 1 hil. con verde manzana, 1 hil. con rosa, 1 hilera con rojo y 1 hil. con turquesa.

7ª HILERA: cambiar a color amarillo limón y tejer en p. cangrejo en cada p. de la hilera anterior. Al terminar, unir con 1 p. enano.

Cortar la hebra y asegurar el extremo para que no se zafe.

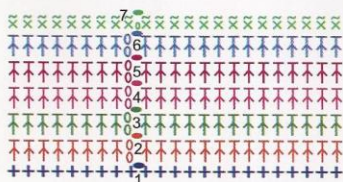

x punto cangrejo

T media vareta espiga



CARAMELO DE COLORES

Original almohadón que transforma cuadrados a formas circulares



MATERIALES

- 500 g de lana sedificada semigorda repartida en los siguientes colores: verde yerba, violeta, rojo, fucsia, solferino, naranja y obispo (hilados de Madejas Lanas)
- Aguja de crochet Nº 3 ½
- Relleno de almohadón circular de 46 cm de largo x 25 cm de diámetro
- Tijera, hilo y aguja para coser

PÁG. 6

PUNTOS UTILIZADOS

Cadenas (c.), medio punto (m.p.), media vareta (m.v.), vareta (v.), vareta doble (v.d.), punto enano (p. enano) y anilla.

ANTES DE EMPEZAR

Se forma uniendo los motivos cuadrados que se tejen en forma circular. La lectura del diagrama comienza en el centro y la dirección es en sentido contrario a las agujas del reloj.

1 Motivo

COMIENZO: con 1 hebra de color seleccionado, hacer una anilla con ag. de crochet Nº 3 ½ y tejer de la siguiente manera:

1º HILERA - centro: tejer 3 c. de subida (reemplazan a la 1º v.) y dentro de la anilla, tejer 11 v. Al finalizar, cerrar la hil. con 1 p. enano sobre la última c. de subida del comienzo de la hil. (quedan 12 p.)

2º HILERA: con otro color, tejer 4 c. de subida como 1º v.d. y luego tejer 2 v.d. que toman el mismo p. de base y cierran juntas, *2 c. al aire y 3 v.d. que toman el mismo p. sig. y cierran juntas*. Repetir de * a * hasta finalizar la hilera y terminar con 2 c. al aire. Al finalizar, cerrar la hil. con 1 p. enano sobre la última c. de subida del comienzo de la hil.

3º HILERA: pasar a color verde yerba, tejer 1 c. de subida, *3 m.p. que toman las 2 c. de la hil. anterior, 1 c. al aire, 1 m.v., 1 v., 1 v.d., 2 c. al aire (esquina), 1 v.d., 1 v. y 1 m.v. que todos toman las 2 c. sig. de la hil. anterior, 1 c. al aire y 3 m.p. que toman las 2 c. sig. de la hil. anterior*. Repetir de * a * hasta finalizar la hilera y unir con 1 p. enano al terminar. Cortar la hebra y asegurar el extremo para que no se safe.

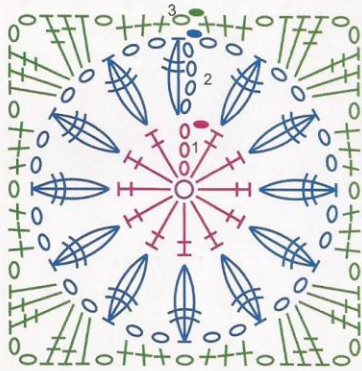

Muestra

8 cm = 1 lado del motivo

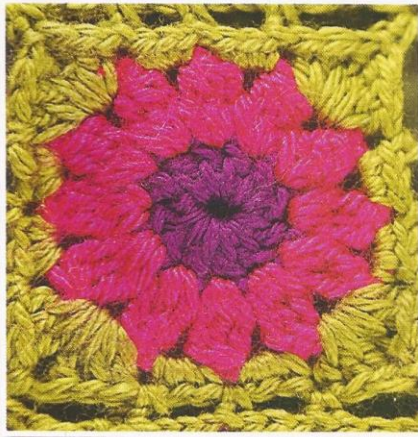

2 Molde

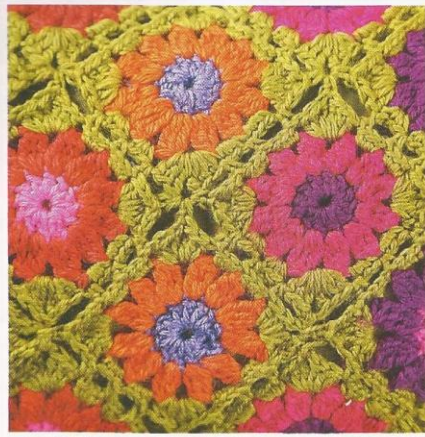
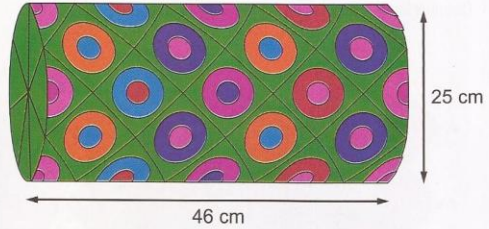

3 Unión de los motivos

Tejer 63 motivos de igual forma y, al llegar a la 3ª hilera de cada uno, tejer 1 m.p. que toma la esquina del motivo anterior y luego 1 m.p. en lugar de la c. de separación entre los 6 m.p. como muestra el esquema de unión de motivos. Distribuir los motivos y colores como muestra el esquema.

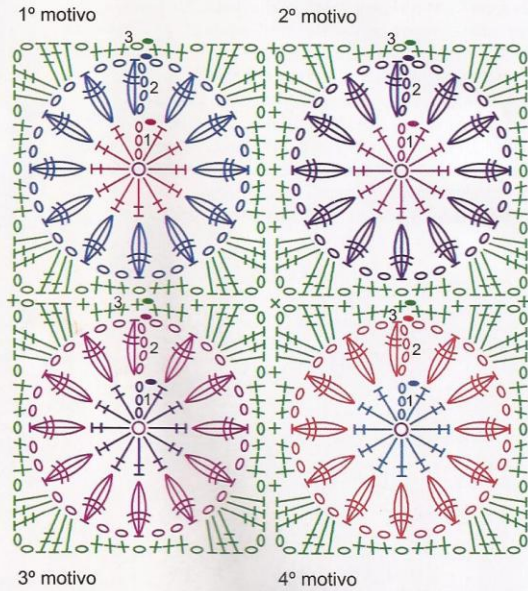
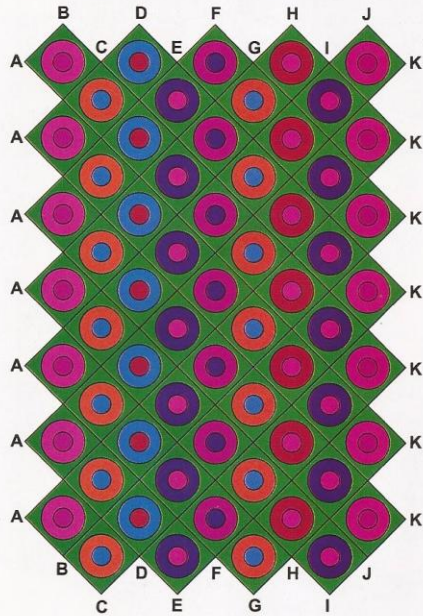

4 Armado

Coser los motivos haciendo coincidir las letras y, antes de completar las uniones, colocar el relleno en su interior. Los extremos se forman al unir los motivos entre sí, quedando 7 motivos que se juntan en su esquina exterior (A y K).



RENOVACIÓN INNOVADORA

Funda para sillón compuesta
por motivos simples.



MATERIALES

- 500 g de fibra acrílica semigorda en blanco
- 500 g de fibra acrílica semigorda, repartidos en los siguientes colores: amarillo, verde flúo, verde manzana, turquesa, lila, violeta, fucsia, rojo, naranja y azulino (hilados de Arpa)
- Aguja de crochet Nº 3 ½
- Tijera, hilo y aguja para coser

PUNTOS UTILIZADOS

Cadenas (c.), medio punto (m.p.), media vareta (m.v.), vareta (v.), vareta doble (v.d.), punto enano (p. enano) y anilla.

ANTES DE EMPEZAR

La funda ha sido adaptada a un sillón de un cuerpo de línea y ángulos rectos. Se forma uniendo los motivos cuadrados que se tejen en forma circular. La lectura del diagrama comienza en el centro y la dirección es en sentido contrario a las agujas del reloj.

1 Motivo

COMIENZO - anillo: con 1 hebra del color seleccionado, hacer una anilla con ag. de crochet Nº 3 ½ y tejer de la siguiente manera:

1º HILERA - centro: tejer 3 c. de subida (reemplaza a la 1º v.) y dentro de la anilla *2 c. al aire (esquina), 3 v. que toman la anilla*. Repetir de * a * toda la hil. y terminar con 2 v. que toman la anilla. Al finalizar, cerrar la hil. con 1 p. enano sobre la última c. de subida del comienzo de la hil.

2º HILERA: con otro color, tejer 1 p. enano para correr hacia la esquina, 3 c. de subida como 1º v. y tejer 2 v. que toman las c. de la esquina, *2 c. al aire, 3 v. que toman la esquina, 1 c. al aire de separación, 3 v. que toman la esquina sig.*. Repetir de * a * toda la hil. y terminar con 2 c. al aire (última esquina), 3 v. que toman la última esquina y 1 c. al aire de separación. Al finalizar, cerrar la hil. con 1 p. enano sobre la última c. de subida del comienzo de la hil.

3º HILERA: pasar a otro color, tejer 1 p. enano para correr hacia la esquina, 3 c. de subida como 1º v. y tejer 2 v. que toman las c. de la esquina, *2 c. al aire (esquina), 3 v. que toman la esquina, 1 c. al aire de separación, 3 v. en la c. de separación de la hil. anterior, 1 c. al aire, 3 v. que toman la esquina*. Repetir de * a * toda la hilera y terminar con 2 c. al aire, 3 v. que toman la última esquina, 1 c. al aire de separación, 3 v. en el p. sig. y 1 c. al aire. Al finalizar, cerrar la hil. con 1 p. enano sobre la última c. de subida del comienzo de la hil.

4º HILERA: cambiar a blanco, tejer 1 p. enano para correr hacia la esquina, 3 c. de subida como 1º v. y tejer 2 v. que toman las c. de la esquina, *2 c. al aire (esquina), 3 v. que toman la esquina, 1 c. al aire de separación, 3 v. en la c. de separación de la hil. anterior, 1 c. al aire, 3 v. en la c. de separación de la hil. anterior, 1 c. al aire, 3 v. que toman la esquina*. Repetir de * a * toda la hilera y terminar con 2 c. al aire (esquina), 3 v. que toman la última esquina, 1 c. al aire de separación, 3 v. en el p. sig., 1 c. al aire, 3 v. en el p. sig. y 1 c. al aire. Al finalizar, cerrar la hil. con 1 p. enano sobre la última c. de subida del comienzo de la hil.

Cortar la hebra y asegurar el extremo para que no se zafe.

3 Esquema del motivo

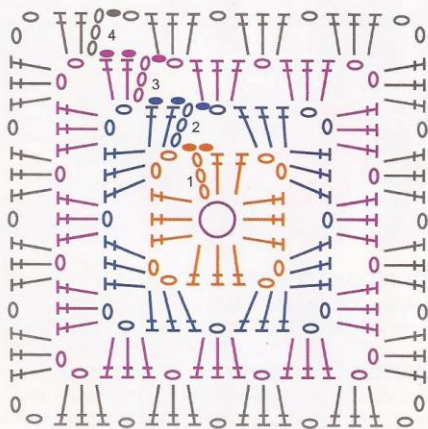

Muestra

10 cm = 1 lado del motivo

2 Medidas del sillón

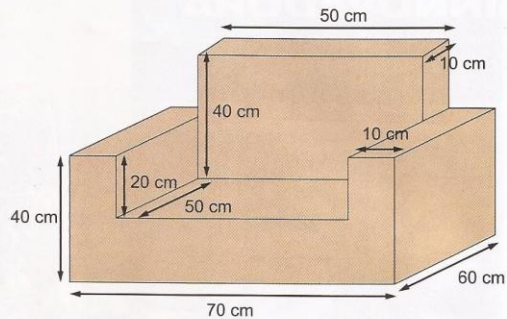

4 Unión de motivos

Tejer 190 motivos de igual forma y, al llegar a la 4º hilera de cada uno, tejer 1 m.p. que toma la esquina del motivo anterior y 1 m.p. en lugar de la c. de separación entre las 3 v. como muestra el esquema de unión de motivos.

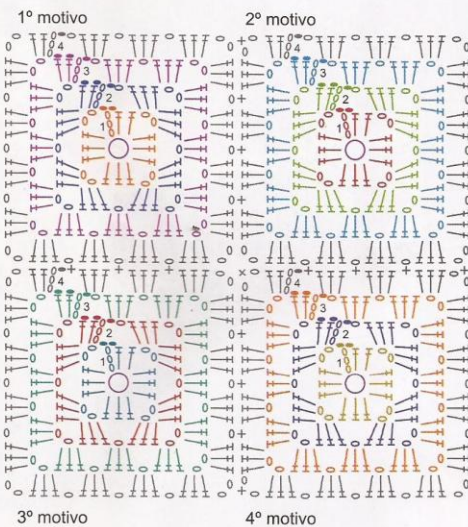

5 Armado de la funda

Unir los motivos formando cada pieza haciendo coincidir las letras. Aconsejo comenzar por el respaldo y asiento, luego continuar por la espalda del sillón y por último, ensamblar los 3 módulos (laterales externos e internos y apoyabrazos) al frente delantero, cubriendo las partes y laterales del sillón.

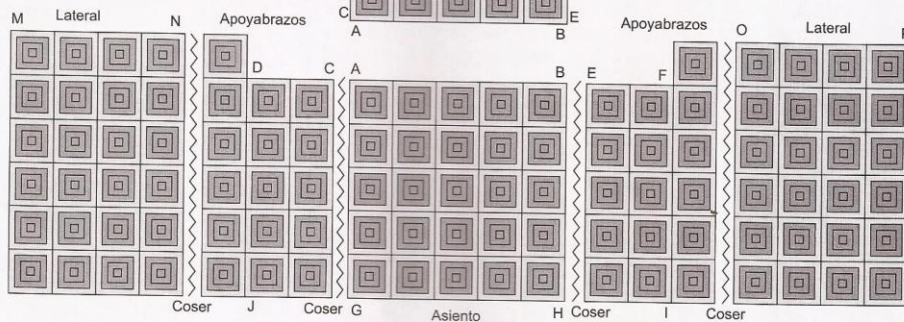
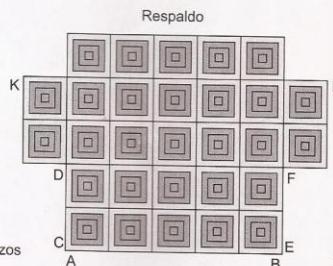
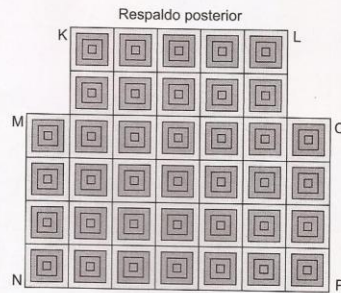

Coser J Coser G Asiento H Coser I Coser

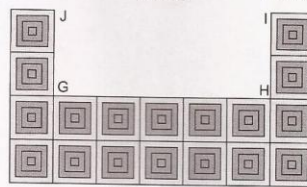

Frente delantero



PRÁCTICO COSTURERO

Un organizador perfecto para que tus agujas y tejido viajen junto a vos.

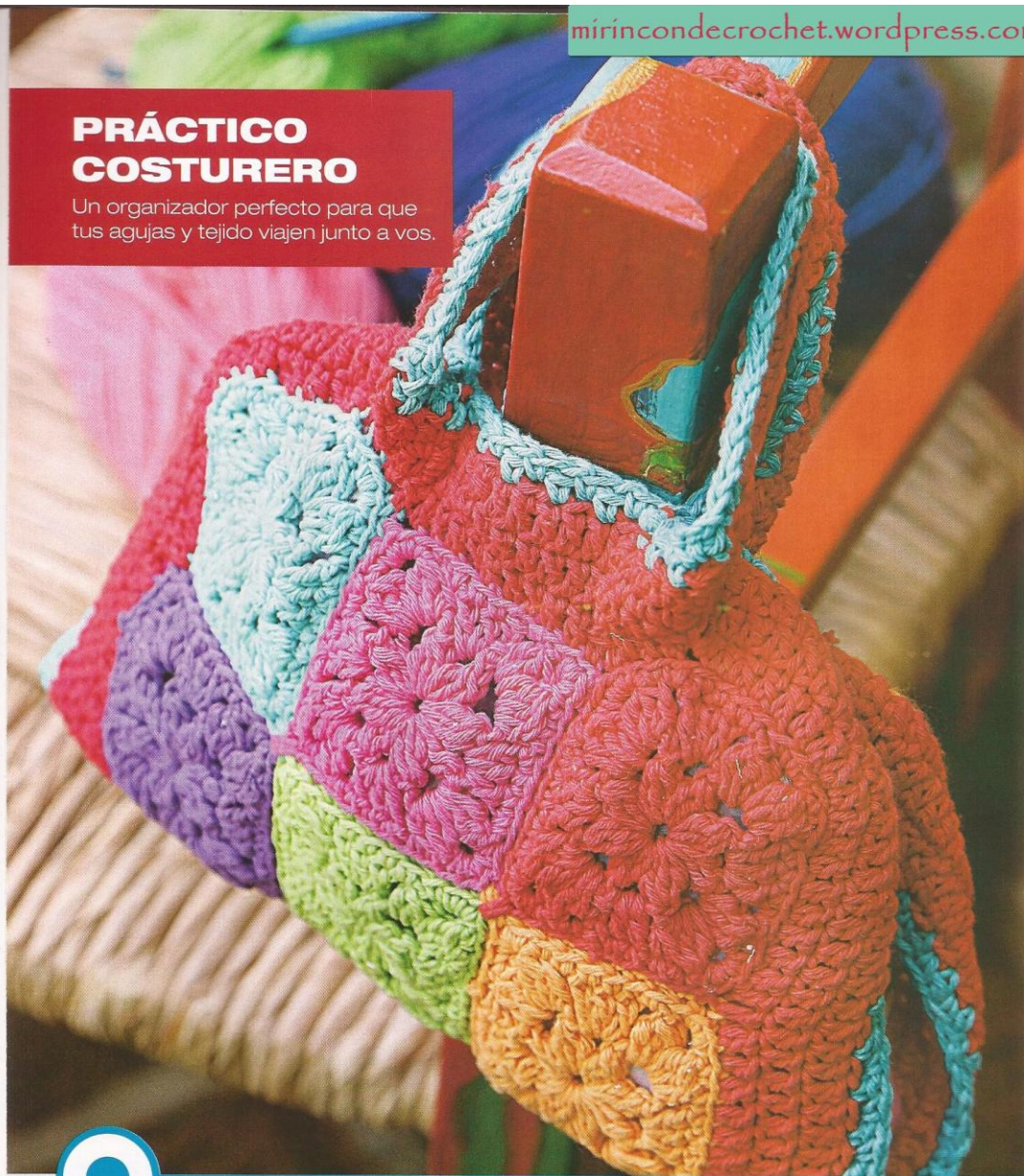

MATERIALES

- 120 g de algodón semigordo repartidos en los siguientes colores: fucsia, verde manzana, violeta, naranja, rojo y turquesa (hilados de Arpa)
- Aguja de crochet Nº 3 ½
- Un retazo de género estampado para forrar
- Tijera, hilo y aguja para coser

PUNTOS UTILIZADOS

Cadenas (c.), medio punto (m.p.), media vareta (m.v.), vareta (v.), punto enano (p. enano) y anilla.

ANTES DE EMPEZAR

Se forma uniendo los motivos cuadrados que se tejen en forma circular. La lectura del diagrama comienza en el centro y la dirección es en sentido contrario a las agujas del reloj.

1 Motivo

COMIENZO: con 1 hebra del color seleccionado, hacer una anilla con ag. de crochet Nº 3 ½.

1º HILERA - centro: tejer 3 c. de subida (reemplaza a la 1º v.) y dentro de la anilla, tejer 2 v. que cierran juntas, *3 c. al aire (esquina), 3 v. que cierran juntas que toman la anilla, 2 c. al aire de separación y 3 v. que cierran juntas que toman la anilla*. Repetir de * a * hasta finalizar la hilera y terminar con 3 c. al aire (esquina), 3 v. que cierran juntas que toman la anilla y 2 c. al aire de separación. Al finalizar, cerrar la hil. con 1 p. enano sobre la última c. de subida del comienzo de la hil. y 1 p. enano para deslizar.

2º HILERA: tejer 3 c. de subida (que reemplaza 1º primer punto vareta), luego tejer 2 v. que cierran juntas, *2 c. al aire (esquina), 3 v. que cierran juntas, 2 c. al aire, 3 v. que toman las 2 c. de separación de la hil. anterior, 2 c. al aire y 3 v. que cierran juntas que toman las 3 c. de la esquina*. Repetir de * a * hasta finalizar la hilera y terminar con 2 c. al aire (esquina), 3 v. que cierran juntas que toman la esquina, 2 c. al aire, 3 v. que toman las 2 c. de separación y 2 c. al aire. Unir con 1 p. enano al terminar.

3º HILERA: tejer 1 c. de subida en el comienzo de la hil., continuar tejiendo 1 m.p. sobre cada uno de los p. de base y en las esquinas tejer 3 m.p. que toman las 2 c. al aire. Unir con 1 p. enano al terminar.

Cortar la hebra y asegurar el extremo para que no se zafe.

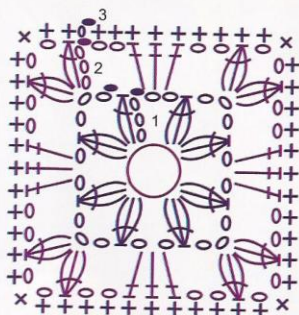

Muestra

7 cm = 1 lado del motivo

2 Molde

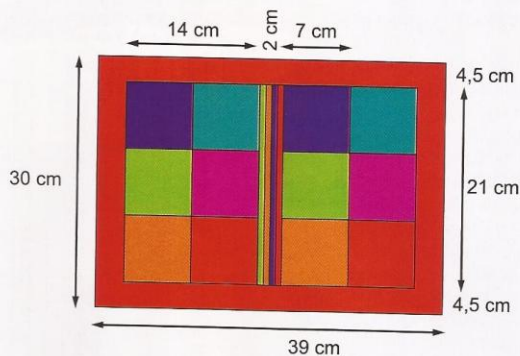

3 Unión de motivos

Hacer 12 motivos iguales repartidos en los siguientes colores, 2 con rojo, 2 con violeta, 2 con naranja, 2 con verde manzana, 2 con fucsia y 2 con turquesa.

Colocar los motivos siguiendo el molde y esquema de color haciendo 2 módulos de 6 motivos cada una y coserlos con puntada invisible por el derecho del tejido.

Tejer en m.p. (33 p.) con 1 hebra de verde manzana sobre el lado de los 3 motivos de uno de los módulos y alternar los colores en cada hilera de la siguiente manera: 1 hilera con verde manzana, 1 hilera con naranja, 1 hilera con violeta y 1 hilera con rojo. Cortar la hebra y asegurar el extremo para que no se zafe. Coser los módulos de los motivos quedando las rayas de m.p. en el medio.



4 Bolsillos interiores

Bolsillo 1: tejer 1 motivo igual al explicado anteriormente, con 1 hebra de turquesa.

Bolsillo 2: tejer otro bolsillo con 1 hebra de verde manzana y ag. Nº 3 ½, hacer una cadena de inicio de 17 p.

1º HILERA: tejer 1 c. de subida y luego, 17 m.p. en los 17 p. de base sig. Girar el tejido.

2º A LA 11ª HILERA: tejer 2 c. de subida (reemplazan a la 1º m.v.) y luego, 16 m.v. en los 16 p. sig. Girar el tejido.

12ª HILERA: cambiar a fucsia, tejer 1 c. para girar, *1 m.p. en el p. sig., 1 c. al aire y saltar 1 p. de base*. Repetir de * a * hasta finalizar la hilera y terminar con 1 m.p. que toma el último p. de base. Girar el tejido.

13ª HILERA: tejer 1 c. para girar, 2 m.p. en los 2 p. sig., *1 c. al aire, saltar 1 p. de base y 1 m.p. en el p. sig.*. Repetir de * a * hasta finalizar la hilera y terminar con 1 m.p. que toma el último p. de base. Cortar la hebra y asegurar el extremo para que no se zafe.

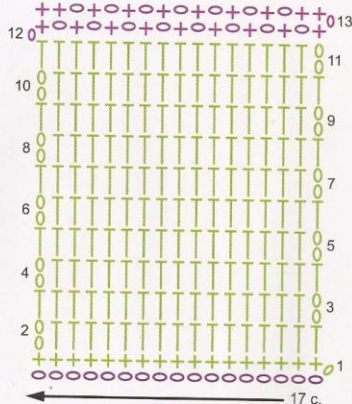

5 Manijas

COMIENZO: con 1 hebra de rojo y ag. Nº 3 ½ hacer una cadena de inicio de 45 p. y continuar de la siguiente manera:

1º HILERA: tejer 1 c. de subida y luego, 45 m.p. en los 45 p. de base sig. Girar el tejido.

2º A LA 4ª HILERA: tejer 1 c. de subida y luego, 45 m.p. en los 45 p. sig. Girar el tejido.

5ª HILERA: cambiar a turquesa, tejer 1 c. para girar y luego tejer *1 m.p. en el p. sig., 1 c. al aire y saltar 1 p. de base*. Repetir de * a * hasta finalizar la hilera y terminar con 1 m.p. que toma el último p. de base. Girar el tejido.

6ª HILERA: tejer 1 c. para girar y luego, 2 m.p. en los 2 p. sig., *1 c. al aire, saltar 1 p. de base y 1 m.p. en el p. sig.*. Repetir de * a * hasta finalizar la hilera y terminar con 1 m.p. que toma el último p. de base.

Cortar la hebra y asegurar el extremo para que no se zafe. Hacer otra manija igual.

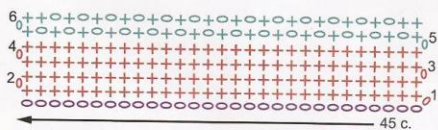

PÁG. 14

6 Borde terminación

Alrededor de la pieza formada por los módulos y con 1 hebra de rojo, tejer 3 c. de subida, luego 1 v. en cada p. de base de los motivos. Al pasar por las rayas, hacer 4 v. y continuar con los motivos del sig. módulo. En las esquinas respetar la cantidad de puntos del motivo, es decir, sin aumentar. Unir con 2 p. enano al terminar.

Tejer 3 hileras iguales, luego pasar a color turquesa y tejer 2 repitiendo las últimas hileras del bolsillo.

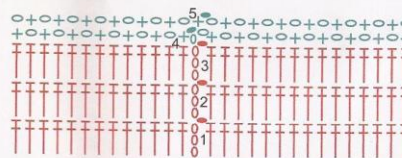

7 Armado

Cortar el género al tamaño de la parte interna del organizador (los 2 módulos de motivos y las rayas centrales), colocarlo del lado revés del tejido y coser con puntadas prolijamente.

Aplicar los bolsillos sobre el género y coser prolijamente.

Colocar las manijas sobre el borde del organizador en el centro de los costados y coser prolijamente.



GEOMETRÍA QUE ILUMINA

Original y colorida pantalla para
decorar cualquier espacio.

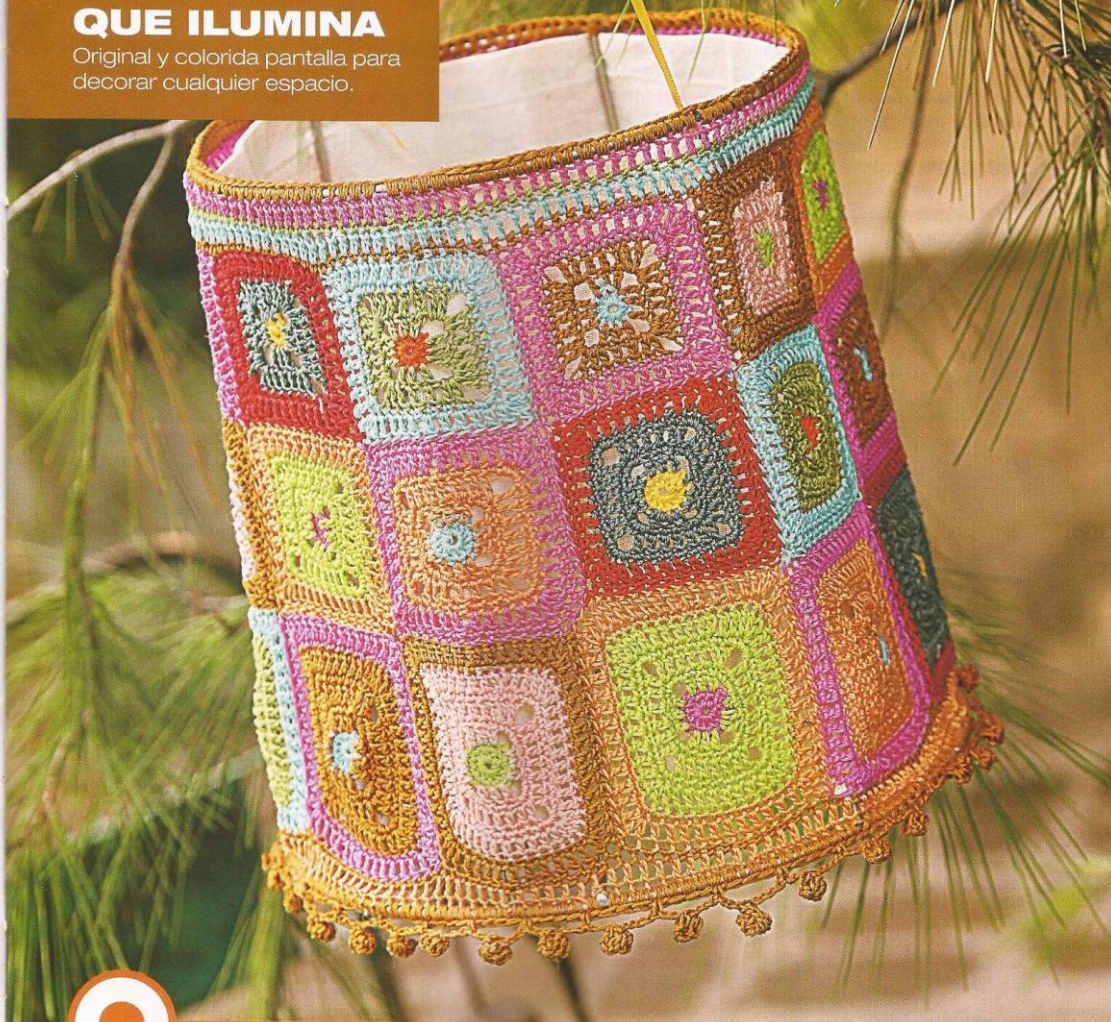

MATERIALES

- 100 g de hilo macramé repartidos en los siguientes colores: naranja, verde manzana, verde palta, turquesa, amarillo, fucsia, rojo, ocre, salmón, rosa y azul acero (hilados de Arpa)
- Aguja de crochet Nº 0
- Armazón de pantalla de 24 cm x 24 cm y 20 cm de diámetro del borde superior
- Tijera, hilo y aguja para coser

PUNTOS UTILIZADOS

Cadenas (c.), medio punto (m.p.), vareta (v.), punto enano (p. enano) y anilla.

ANTES DE EMPEZAR

Se forma uniendo los motivos cuadrados que se tejen en forma circular. La lectura del diagrama comienza en el centro y la dirección es en sentido contrario a las agujas del reloj.

4 Bolsillos interiores

Bolsillo 1: tejer 1 motivo igual al explicado anteriormente, con 1 hebra de turquesa.

Bolsillo 2: tejer otro bolsillo con 1 hebra de verde manzana y ag. Nº 3 ½, hacer una cadena de inicio de 17 p.

1º HILERA: tejer 1 c. de subida y luego, 17 m.p. en los 17 p. de base sig. Girar el tejido.

2º A LA 11ª HILERA: tejer 2 c. de subida (reemplazan a la 1ª m.v.) y luego, 16 m.v. en los 16 p. sig. Girar el tejido.

12ª HILERA: cambiar a fucsia, tejer 1 c. para girar, *1 m.p. en el p. sig., 1 c. al aire y saltar 1 p. de base*. Repetir de * a * hasta finalizar la hilera y terminar con 1 m.p. que toma el último p. de base. Girar el tejido.

13ª HILERA: tejer 1 c. para girar, 2 m.p. en los 2 p. sig., *1 c. al aire, saltar 1 p. de base y 1 m.p. en el p. sig.*. Repetir de * a * hasta finalizar la hilera y terminar con 1 m.p. que toma el último p. de base. Cortar la hebra y asegurar el extremo para que no se zafe.

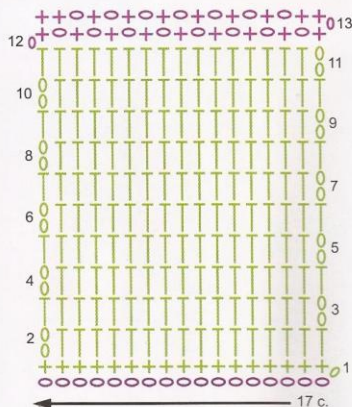

5 Manijas

COMIENZO: con 1 hebra de rojo y ag. Nº 3 ½ hacer una cadena de inicio de 45 p. y continuar de la siguiente manera:

1ª HILERA: tejer 1 c. de subida y luego, 45 m.p. en los 45 p. de base sig. Girar el tejido.

2ª A LA 4ª HILERA: tejer 1 c. de subida y luego, 45 m.p. en los 45 p. sig. Girar el tejido.

5ª HILERA: cambiar a turquesa, tejer 1 c. para girar y luego tejer *1 m.p. en el p. sig., 1 c. al aire y saltar 1 p. de base*. Repetir de * a * hasta finalizar la hilera y terminar con 1 m.p. que toma el último p. de base. Girar el tejido.

6ª HILERA: tejer 1 c. para girar y luego, 2 m.p. en los 2 p. sig., *1 c. al aire, saltar 1 p. de base y 1 m.p. en el p. sig.*. Repetir de * a * hasta finalizar la hilera y terminar con 1 m.p. que toma el último p. de base. Cortar la hebra y asegurar el extremo para que no se zafe.

Hacer otra manija igual.

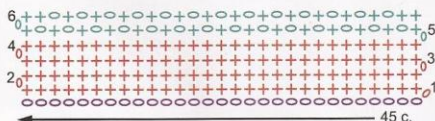

6 Borde terminación

Alrededor de la pieza formada por los módulos y con 1 hebra de rojo, tejer 3 c. de subida, luego 1 v. en cada p. de base de los motivos. Al pasar por las rayas, hacer 4 v. y continuar con los motivos del sig. módulo. En las esquinas respetar la cantidad de puntos del motivo, es decir, sin aumentar. Unir con 1 p. enano al terminar.

Tejer 3 hileras iguales, luego pasar a color turquesa y tejer 2 repitiendo las últimas hileras del bolsillo.

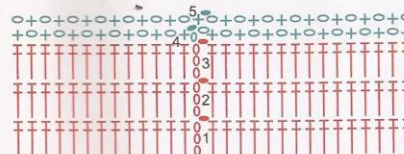

7 Armado

Cortar el género al tamaño de la parte interna del organizador (los 2 módulos de motivos y las rayas centrales), colocarlo del lado revés del tejido y coser con puntadas prolijamente.

Aplicar los bolsillos sobre el género y coser prolijamente.

Colocar las manijas sobre el borde del organizador en el centro de los costados y coser prolijamente.



1 Motivo grande

COMIENZO: con 1 hebra del color seleccionado, hacer una anilla con ag. de crochet N° 0 y tejer de la siguiente manera:

1º HILERA - centro: tejer 1 c. para subir y dentro de la anilla, 12 m.p. Cerrar la hil. con 1 p. enano sobre la c. de inicio. De esta forma la 1º hil. queda formada por 12 m.p. en total, sin contar la c. de subida.

2º HILERA: cambiar de color, tejer 3 c. de subida (reemplazan a la 1º v.) y luego, 1 v. en el p. sig., *2 c. al aire para la esquina, 3 v. en los 3 p. sig.*. Repetir de * a * 2 veces más y terminar con 2 c. al aire. Cerrar la hil. con 1 p. enano sobre la 3º c. de inicio.

3º HILERA: tejer 1 c. de subida en el comienzo de la hil., continuar con 1 m.p. sobre cada uno de los p. de base y en las esquinas tejer 3 m.p. que toman la c. al aire. Unir con 1 p. enano al terminar.

4º HILERA: tejer 3 c. de subida (reemplazan a la 1º v.) y luego, 3 v. en los 3 p. sig., *2 c. al aire para la esquina, 7 v. en los 7 p. sig.*. Repetir de * a * 2 veces más y terminar con 2 c. al aire y 3 v. en los 3 p. sig. Cerrar la hil. con 1 p. enano sobre la 3º c. de inicio.

5º HILERA: tejer 1 c. de subida en el comienzo de la hil., continuar con 1 m.p. sobre cada uno de los p. de base y en las esquinas tejer 3 m.p. que toman la c. al aire. Unir con 1 p. enano al terminar.

6º HILERA: tejer 3 c. de subida (reemplazan a la 1º v.) y luego, 4 v. en los 4 p. sig., *3 v. que toman el p. de la esquina, 9 v. en los 9 p. sig.*. Repetir de * a * 2 veces más y terminar con 3 v. que toman el p. de la esquina, 4 v. en los 4 p. sig. Cerrar la hil. con 1 p. enano sobre la 3º c. de inicio.

7º HILERA: cambiar de color, tejer 1 c. de subida, continuar con 1 m.p. sobre cada uno de los p. de base y en las esquinas tejer 3 m.p. que toman la c. al aire. Unir con 1 p. enano al terminar.

8º HILERA: tejer 3 c. de subida (reemplazan a la 1º v.) y luego, 5 v. en los 5 p. sig., *3 v. que toman el p. de la esquina, 9 v. en los 9 p. sig.*. Repetir de * a * 2 veces más y terminar con 3 v. que toman el p. de la esquina, 5 v. en los 5 p. sig. Cerrar la hil. con 1 p. enano sobre la 3º c. de inicio.

Cortar la hebra y asegurar el extremo para que no se zafe.

Hacer 10 motivos iguales variando los colores en cada uno.

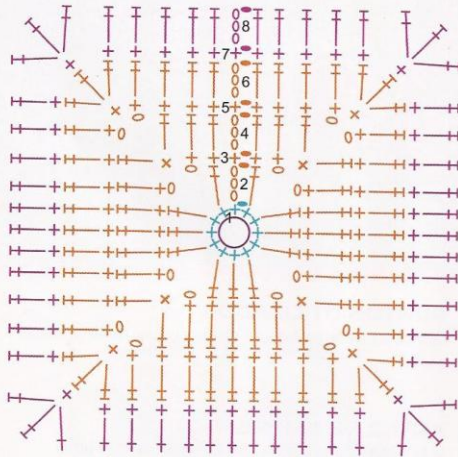

Muestra

7 cm = 1 lado del motivo

PÁG. 16

2 Medidas

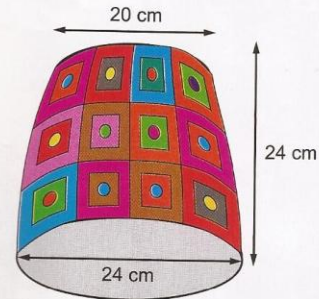

3 Motivo mediano

Tejer de la misma forma que el motivo grande hasta la 7º hilera. Distribuir los colores de la siguiente manera:

1º hilera con un color, 2º a la 5º hilera con otro y 6º y 7º hilera con otro color. Hacer 10 motivos iguales variando los colores en cada uno.

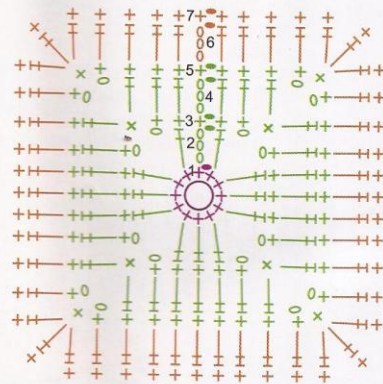

Muestra

6,5 cm = 1 lado del motivo



4 Motivo chico

COMIENZO: con 1 hebra del color seleccionado, hacer una anilla con ag. de crochet Nº 0 y tejer de la siguiente manera:

1º HILERA - centro: tejer 1 c. para subir y dentro de la anilla, 12 m.p. Cerrar la hil. con 1 p. enano sobre la c. de inicio. De esta forma la 1º hil. queda formada por 12 m.p. en total, sin contar la c. de subida.

2º HILERA: cambiar de color, tejer 3 c. de subida (reemplazan a la 1º v.) y luego, 1 v. en el p. sig., *2 c. al aire para la esquina, 3 v. en los 3 p. sig.*. Repetir de * a * 2 veces más y terminar con 2 c. al aire. Cerrar la hil. con 1 p. enano sobre la 3º c. de inicio.

3º HILERA: tejer 3 c. de subida (reemplazan a la 1º v.) y luego, 1 v. en el p. sig., *2 v., 2 c. al aire (esquina) y 2 v. que todos toman las 2 c. de la esquina de la hil. anterior y 3 v. en los 3 p. sig.*. Repetir de * a * 2 veces más y terminar con 2 v., 2 c. al aire (última esquina) y 2 v. que todos toman las 2 c. de la esquina de la hil. anterior y 1 v. en el 1 p. sig. Cerrar la hil. con 1 p. enano sobre la 3º c. de inicio.

4º HILERA: cambiar de color, tejer 1 c. de subida en el comienzo de la hil., continuar con 1 m.p. sobre cada uno de los p. de base y en las esquinas tejer 3 m.p. que toman la c. al aire. Unir con 1 p. enano al terminar.

5º HILERA: tejer 3 c. de subida (reemplazan a la 1º v.) y luego, 4 v. en los 4 p. sig., *3 v. que toman el p. de la esquina, 9 v. en los 9 p. sig.*. Repetir de * a * 2 veces más y terminar con 3 v. que toman el p. de la esquina, 4 v. en los 4 p. sig. Cerrar la hil. con 1 p. enano sobre la 3º c. de inicio. Cortar la hebra y asegurar el extremo para que no se zafe.

Hacer 10 motivos iguales variando los colores en cada uno.

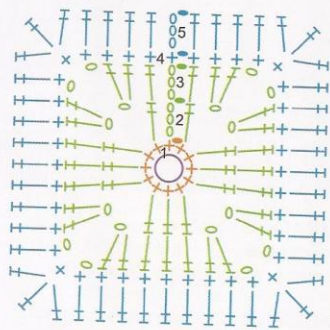

Muestra

6 cm = 1 lado del motivo

5 Armado

Unir los motivos formando una tira, agrupándolos por tamaño. Queda una tira de motivos chicos en la parte superior, la mediana en el medio y la de motivos grandes en el borde inferior. Coser las 3 tiras por el derecho del tejido formando un tubo.

6 Borde superior

1º HILERA: con 1 hebra de ocre, picar en la costura del borde superior de la pieza, tejer 1 hilera de m.p. tomando cada uno de los puntos de los motivos y al finalizar, unir con 1 p. enano al terminar.

2º HILERA: cambiar a turquesa, tejer 3 c. para subir y continuar en v. toda la vuelta. Al finalizar, unir con 1 p. enano.

3º HILERA: pasar a verde manzana, tejer 1 hilera en m.p. y unir con 1 p. enano.

4º HILERA: pasar a color fucsia y tejer en p. vareta de la misma forma que la anterior. Unir con 1 p. enano. Cortar la hebra y asegurar el extremo para que no se zafe.

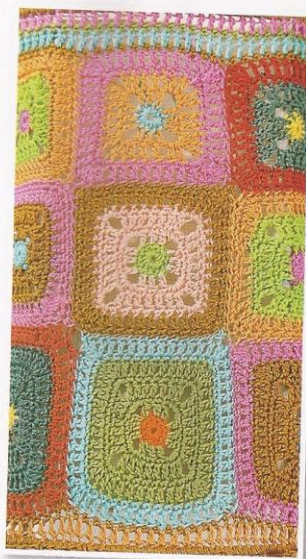
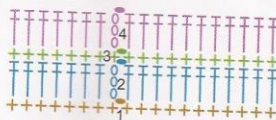

7 Borde inferior y esferas

En el borde inferior tejer 1 hil. en m.p. con una hebra de ocre y luego, 1 hilera en vareta con color salmón.

Esferas: con 1 hebra de ocre tejer *1 m.p., 4 c. al aire, 4 c. y 3 v. que cierran juntas que toman la 1º c. recién tejida (mota) y 4 c. al aire, saltar 3 p. de base*. Repetir de * a * hasta terminar la hilera. Unir con 1 p. enano. Cortar la hebra y asegurar el extremo para que no se zafe.

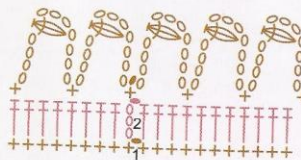

8 Sujeción a la pantalla

Colocar el tejido cubriendo la pantalla y con 1 hebra de ocre tejer en m.p. cubriendo el alambre del borde superior y al mismo tiempo tomando 1 p. del tejido. Unir con 1 p. enano al terminar. Cortar la hebra y asegurar el extremo para que no se zafe.

Hacer lo mismo en el borde inferior.



TONALIDADES EN ARMONÍA

Círculos y cuadrados sobre la cama.



MATERIALES

- 1,500 kg de hilo multicabo repartidos en los siguientes colores: blanco, amarillo, verde manzana, turquesa, verde, lila, violeta, rojo, rosa, azul, naranja y coral (hilados de Arpa)
- Aguja de crochet N° 4
- Tijera, hilo y aguja para coser

PUNTOS UTILIZADOS

Cadenas (c.), medio punto (m.p.), media vareta (m.v.), vareta (v.), vareta doble (v.d.), punto enano (p. enano) y anilla.

ANTES DE EMPEZAR

Se forma uniendo los motivos cuadrados que se tejen en forma circular. La lectura del diagrama comienza en el centro y la dirección es en sentido contrario a las agujas del reloj.

1 Armado

Con 1 hebra del color seleccionado, hacer una anilla con ag. de crochet N° 4.

1ª HILERA - centro: tejer 3 c. de subida (reemplazan a la 1ª v.), dentro del aro tejer 15 v. más y cerrar la hil. con 1 p. enano sobre la 3ª c. de inicio. Quedan 16 p. en total contando las c. de subida.

2ª HILERA (aumentos en todos los p.): tejer 3 c. de subida como 1ª v. en la base de las 3 c., 2 v. en cada p. de base (1 aumento) y finalizar la hil. con 1 v. que toma el 1º p. del comienzo y unir 1 p. enano sobre la última c. de subida del comienzo de la hil. (en total quedan 32 v.).

3ª HILERA (sin aumentos): tejer 1 c. de subida y luego, 1 m.p. sobre cada uno de los p. de base. Cerrar con 1 p. enano (quedan 32 m.p.).

4ª HILERA (aumentos cada 1 p.): cambiar de color, tejer 3 c. de subida, *2 v. en un p. de base (1 aumento) y 1 v. en el sig. p. de base*. Repetir de * a * hasta finalizar la hil. Terminar con 1 aumento y cerrar con 1 p. enano (quedan 48 v.).

5ª HILERA (aumentos cada 2 p.): tejer 3 c. de subida, luego *2 v. en un p. de base (1 aumento) y 2 v. en los 2 p. sig.*. Repetir de * a * hasta finalizar la hil. y terminar con 1 aumento, 1 v. en el p. sig. y cerrar con 1 p. enano (quedan 64 v.).

6ª HILERA (sin aumentos): tejer 1 c. de subida, continuar con 1 m.p. sobre cada uno de los p. de base y cerrar con 1 p. enano (quedan 64 m.p.).

7ª HILERA: cambiar de color, tejer 1 c. de subida, luego 6 m.p. en los 6 p. sig., *1 m.v. en el p. sig., 2 v. en los 2 p. sig., 1 v.d., 2 c. al aire y 1 v.d. que toman el mismo p. sig. (esquina) y 9 m.p. en los 9 p. sig.*. Repetir de * a * hasta finalizar la hil. y terminar con 1 m.v. en el p. sig., 2 v. en los 2 p. sig., 1 v.d., 2 c. al aire y 1 v.d. que toman el mismo p. sig. (esquina) y 3 m.p. en los 3 p. sig. Unir con 1 p. enano al terminar.

8ª HILERA: cambiar a blanco, tejer 3 c. de subida, luego 9 v. en los 9 p. sig., *2 v., 2 c. al aire y 2 v. que toman las 2 c. de la esquina de la hil. anterior y 17 v. en los 17 p. sig.*. Repetir de * a * hasta finalizar la hilera y terminar con 2 v., 2 c. al aire y 2 v. que toman las 2 c. de la esquina de la hil. anterior y 7 v. en los 7 p. sig. Unir con 1 p. enano al terminar.

9ª HILERA: tejer 3 c. de subida, luego 11 v. en los 11 p. sig., *2 v., 2 c. al aire y 2 v. que toman las 2 c. de la esquina de la hil. anterior y 21 v. en los 21 p. sig.*. Repetir de * a * hasta finalizar la hil. y terminar con 2 v., 2 c. al aire y 2 v. que toman las 2 c. de la esquina de la hil. anterior y 9 v. en los 9 p. sig. Unir con 1 p. enano al terminar.

Cortar la hebra y asegurar el extremo para que no se zafe.

Hacer 49 motivos iguales variando los colores del centro en cada uno (ver molde en pág. sig.).

2 Esquema del motivo

Muestra

18 cm = 1 lado del motivo

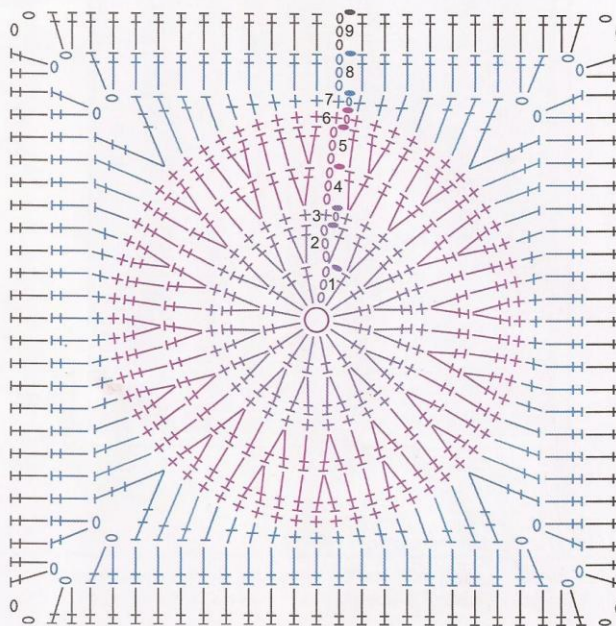

3 Molde y colores

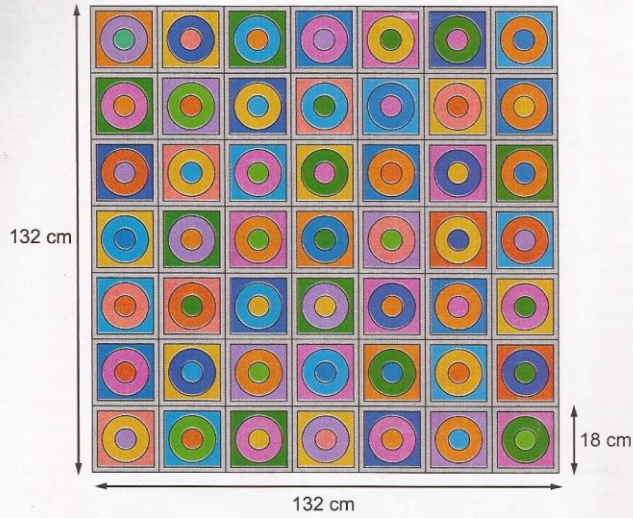

4 Armado

Colocar los motivos siguiendo el molde y coserlos con puntada invisible por el derecho del tejido.



5 Borde de terminación

Picar en una esquina de la pieza, tejer 3 c. para subir y 1 v. en cada p. por todo el contorno del tejido con 1 hebra de blanco y unir con 1 p. enano al terminar. En las esquinas tejer 2 v., 2 c. al aire y 2 v. que toman las 2 c. de las 4 esquinas de los motivos. Cortar la hebra y asegurar el extremo para que no se zafe.

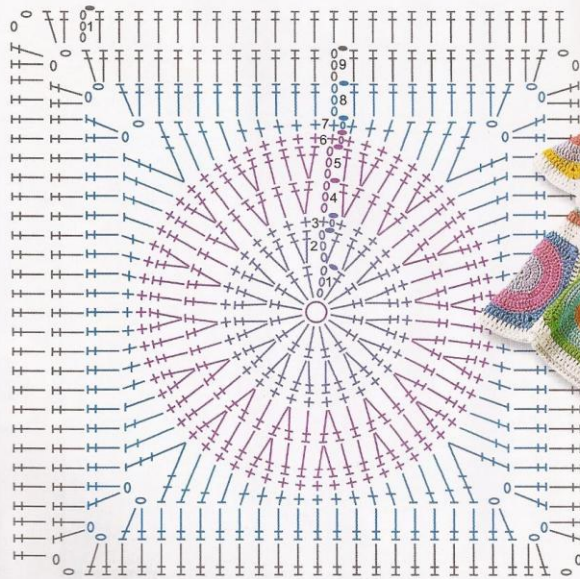

AROMAS EN CUADRADOS

Bolsitas perfumadas con lavanda para regalar.

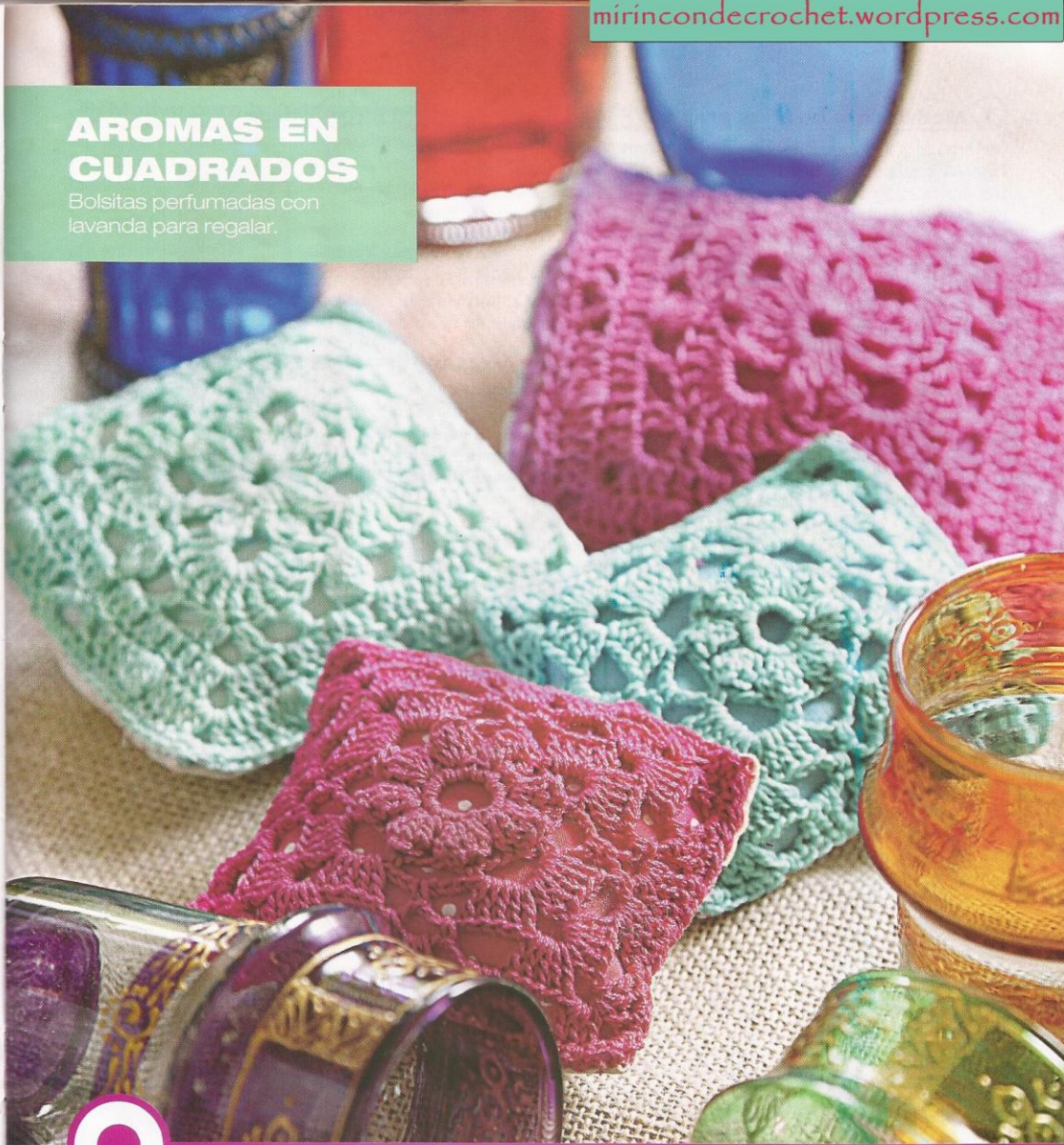

MATERIALES

- 50 g de hilo macramé repartidos en los siguientes colores: turquesa, solferino, fucsia y aguamarina (hilados de Arpa)
- Aguja de crochet Nº 0
- 2 bolsitas de género estampado de 7 cm de ancho
- 2 bolsitas de género estampado de 10 cm de ancho
- Un poco de vellón sintético
- Tijera, hilo y aguja para coser

PUNTOS UTILIZADOS

Cadenas (c.), medio punto (m.p.), media vareta (m.v.), vareta (v.), vareta doble (v.d.), punto pop corn (p. pop corn), punto enano (p. enano) y anilla.

ANTES DE EMPEZAR

Se colocan los motivos cuadrados sobre las bolsitas y se tejen en forma circular. La lectura del diagrama comienza en el centro y la dirección es en sentido contrario a las agujas del reloj.

1 Motivo para bolsitas grandes

Con 1 hebra del color seleccionado, hacer una anilla con ag. de crochet N° 0:

1º HILERA - centro: tejer 4 c. de subida (reemplazan a la 1º v.d.) y dentro de la anilla, tejer 3 v.d. que cierran juntas, *7 c. al aire (esquina), 4 v.d. que cierran juntas que toman la anilla, 3 c. al aire de separación, 4 v.d. que cierran juntas y toman la anilla*. Repetir de * a * hasta finalizar la hil. y terminar con 7 c. al aire (última esquina), 4 v.d. que cierran juntas que toman la anilla, 1 c. al aire y 1 m.v. que toma la última c. de subida en el comienzo de la hil.

2º HILERA: tejer 1 m.p. que toma el cuerpo de la m.v. de la hil. anterior, *9 v.d. que toman las 7 c. de la esquina de la hil. anterior y 1 m.p. que toma las 3 c. de separación*. Repetir de * a * hasta finalizar la hil. y terminar con 9 v.d. que toman las 7 c. de la última esquina. Al finalizar, cerrar la hil. con 1 p. enano sobre el m.p. del comienzo de la hil.

3º HILERA: tejer 4 c. de subida (reemplaza a la 1º v.d.) y luego 3 v.d. que cierran juntas, *2 c. al aire, 1 v. que toma la 3º v.d. de la hil. anterior, 2 c. al aire, 2 v., 3 c. al aire (esquina) y 2 v. que toman la 5º v.d. de la hil. anterior, 2 c. al aire, 1 v. que toma la 7º v.d. de la hil. anterior, 2 c. al aire y 4 v.d. que cierran juntas y toman el m.p. de la hil. anterior*. Repetir de * a * hasta finalizar la hil. y terminar con 2 c. al aire, 1 v. que toma la 3º v.d. de la hil. anterior, 2 c. al aire, 2 v., 3 c. al aire (esquina) y 2 v. que toman la 5º v.d. de la hil. anterior, 2 c. al aire, 1 v. que toma la 7º v.d. de la hil. anterior y 2 c. al aire. Al finalizar, cerrar la hil. con 1 p. enano sobre la última c. de subida del comienzo de la hil.

4º HILERA: tejer 3 c. de subida (reemplaza a la 1º v.) y luego 7 v. en los 7 p. sig., *2 v., 3 c. al aire (esquina) y 2 v. que toman las 3 c. de la esquina y 15 v. en los 15 p. sig.*. Repetir de * a * hasta finalizar la hil. y terminar con 2 v., 3 c. al aire (última esquina) y 2 v. que toman las 3 c. de la esquina y 7 v. en los 7 p. sig. Al finalizar, cerrar la hil. con 1 p. enano sobre el m.p. del comienzo de la hil.

5º HILERA: tejer 3 c. de subida (reemplaza a la 1º v.), 2 c. al aire, 1 v. que toma el comienzo de la hil., saltar 2 p. de base y luego *3 v. en los 3 p. sig., 4 v. que cierran juntas y toman el p. sig., 3 v. en los 3 p. sig., 2 v., 3 c. al aire (esquina) y 2 v. que toman las 3 c. de la esquina, 3 v. en los 3 p. sig., 4 v. que cierran juntas y toman el p. sig., 3 v. en los 3 p. sig., saltar 2 p. de base, 1 v., 2 c. al aire y 1 v. que toman el mismo p. sig.*. Repetir de * a * hasta finalizar la hil. y terminar con 3 v. en los 3 p. sig., 4 v. que cierran juntas y toman el p. sig., 3 v. en los 3 p. sig., 2 v., 3 c. al aire (última esquina) y 2 v. que toman las 3 c. de la esquina, 3 v. en los 3 p. sig., 4 v. que cierran juntas y toman el p. sig., 3 v. en los 3 p. sig. Al finalizar, cerrar la hil. con 1 p. enano sobre la última c. de subida del comienzo de la hil.

6º HILERA: tejer 1 c. de subida, continuar con 1 m.p. sobre cada uno de los p. de base y en las esquinas tejer 3 m.p. que toman la c. al aire. Unir con 1 p. enano al terminar. Cortar la hebra y asegurar el extremo para que no se zafe.

Hacer 2 motivos iguales, uno con aguamarina y otro con fucsia.

2 Molde

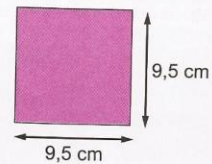

Muestra

9,5 cm = 1 lado del motivo

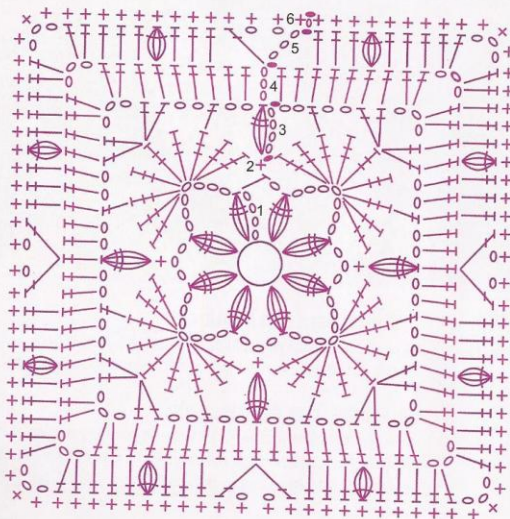

3 Motivo para bolsitas pequeñas

Con 1 hebra de color seleccionado, hacer una anilla con ag. de crochet Nº 0:

1º HILERA: tejer 1 c. para subir y dentro de la anilla, 16 m.p. Cerrar la hil. con 1 p. enano sobre la c. de inicio. Quedan 16 m.p., sin contar la c. de subida.

2º HILERA: tejer 3 c. de subida (reemplazan a la 1º v.), 4 v. que toman el 1º p. de base y hacer 1 p. pop corn, luego tejer *3 c. al aire, saltar 1 p. de base y 1 p. pop corn*. Repetir de * a * hasta finalizar la hil. y terminar con 3 c. al aire. Al finalizar, cerrar la hil. con 1 p. enano sobre la última c. de subida del comienzo de la hil.

3º HILERA: tejer 1 m.p. en el 1º p. pop corn de la hil. anterior, *6 c. al aire y 1 m.p. en el p. pop corn sig. de la hil. anterior*. Repetir de * a * hasta finalizar la hil. y terminar con 3 c. al aire y 1 v. que toma el 1º m.p. del comienzo de la hil.

4º HILERA: hace 1 m.p. que toma el cuerpo de la v. de la hil. anterior, *3 c. al aire, 5 v., 3 c. al aire (esquina) y 5 v. que toman la esquina de la hil. anterior, 3 c. al aire, 1 m.p. que toma las 6 c. sig.*. Repetir de * a * hasta finalizar la hil. y terminar con 3 c. al aire, 5 v., 3 c. al aire (última esquina) y 5 v. que toman la última esquina de la hil. anterior, 3 c. al aire. Unir con 1 p. enano al terminar.

5º HILERA: tejer 1 p. enano para deslizar, *1 m.p., 4 c. al aire, 5 v., 3 c. al aire (esquina) y 5 v. que toman la esquina de la hil. anterior, 4 c. al aire, 1 m.p. y 3 c. al aire*. Repetir de * a * hasta finalizar la hil. y terminar con 1 m.p., 4 c. al aire, 5 v., 3 c. al aire (última esquina) y 5 v. que toman la última esquina de la hil. anterior, 4 c. al aire, 1 m.p., 1 c. al aire y 1 m.v. que toma el 1º m.p. del comienzo de la hil.

6º HILERA: tejer 3 c. de subida (reemplazan a la 1º v.), 2 v. que toman el cuerpo de la m.v. de la hil. anterior, *1 c. al aire, 3 v., 1 c. al aire, 3 v., 3 c. al aire (esquina) y 3 v. que toman la esquina de la hil. anterior, 1 c. al aire, 3 v., 1 c. al aire y 3 v.*. Repetir de * a * hasta finalizar la hil. y terminar con 1 c. al aire, 3 v., 1 c. al aire, 3 v., 3 c. al aire (última esquina) y 3 v. que toman la última esquina de la hil. anterior, 1 c. al aire, 3 v. y 1 c. al aire. Unir con 1 p. enano al terminar.

7º HILERA: tejer 1 c. de subida, continuar con 1 m.p. sobre cada uno de los p. de base y en las esquinas tejer 3 m.p. que toman la c. al aire. Unir con 1 p. enano al terminar. Cortar la hebra y asegurar el extremo para que no se zafe. Hacer 2 motivos iguales, uno con turquesa y otro con solferino.

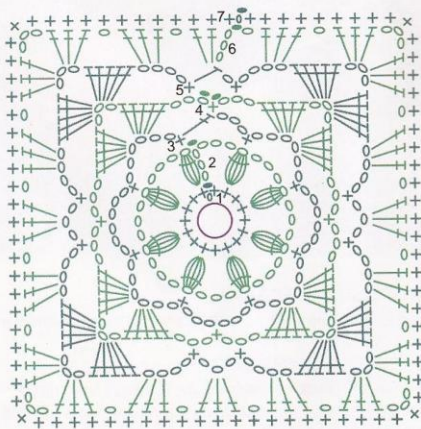

4 Molde

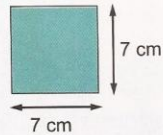

Muestra

7 cm = 1 lado del motivo



5 Armado y terminación

Aplicar los motivos en el frente de cada bolsita de género y coser prolijamente por el contorno de cada una.

Rellenar las bolsitas con vellón sintético y lavanda.

JUEGO DE ROMBOS

Un camino con estilo propio para acompañar tus espacios



MATERIALES

- 100 g de algodón peinado repartidos en los siguientes colores: amarillo, aguamarina, salmón, rojo, cemento y beige (hilados de Madejas Lanas)
- Aguja de crochet Nº 3
- Tijera, hilo y aguja para coser

PUNTOS UTILIZADOS

Cadenas (c.), medio punto (m.p.), vareta (v.), punto enano (p. enano) y anillo

ANTES DE EMPEZAR

Se forma uniendo los motivos cuadrados que se tejen en forma circular. La lectura del diagrama comienza en el centro y la dirección es en sentido contrario a las agujas del reloj.

1 Molde y medidas

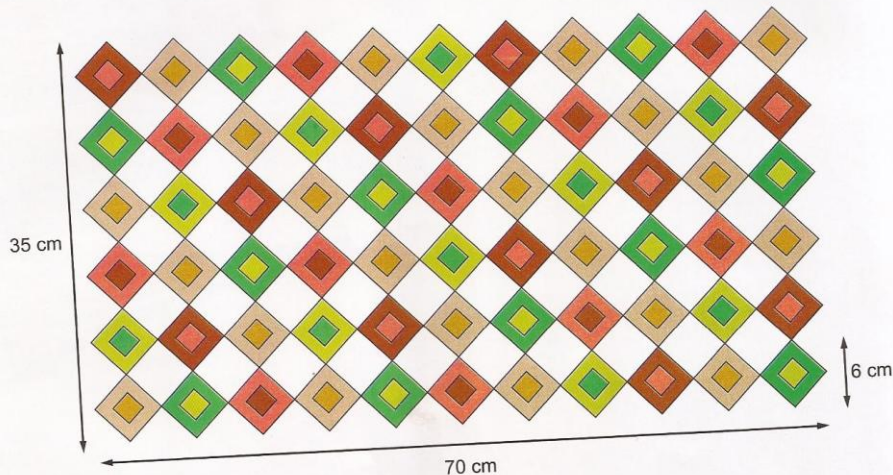

2 Motivo

Con 1 hebra del color seleccionado, hacer una anilla con ag. de crochet N° 3.
1º HILERA - centro: tejer 3 c. de subida (reemplaza a la 1º v.), dentro de la anilla tejer *2 c. al aire, 3 v. que toma la anilla*. Repetir de * a * toda la hil. y terminar con 2 v. que toman la anilla. Al finalizar, cerrar la hil. con 1 p. enano sobre la última c. de subida del comienzo de la hil.

2º HILERA: con otro color, tejer 3 c. de subida como 1º v., 2 v. que toman las c. de la esquina, *2 c. al aire (esquina), 3 v. que toma la esquina, 1 c. al aire de separación, 3 v. que toman la esquina sig.*. Repetir de * a * toda la hil. y terminar con 2 c. al aire, 3 v. que toman la última esquina y 1 c. al aire de separación. Al finalizar, cerrar la hil. con 1 p. enano sobre la última c. de subida del comienzo de la hil. Cortar la hebra y asegurar el extremo para que no se zafe.

Tejer 66 motivos de igual forma y, al llegar a la 2º hilera, tejer 1 m.p. que toman la esquina del motivo anterior por el lado que corresponde siguiendo el esquema de unión de motivos.
 Distribuir los colores como muestra el esquema.

Muestra

4 cm = 1 lado del motivo

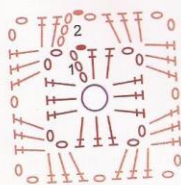

3 Unión de motivos y borde

Una vez unidos todos los motivos, con 1 hebra de color cemento, tejer por contorno: *1 p. enano que toma 1 esquina, 7 v. que toman 1 p. central del borde del motivo y 1 m.p. que toma la unión entre motivos, 7 v. que toman 1 p. central del borde del motivo*. Repetir de * a * hasta finalizar el contorno y terminar con 1 p. enano. Cortar la hebra y asegurar el extremo para que se zafe.

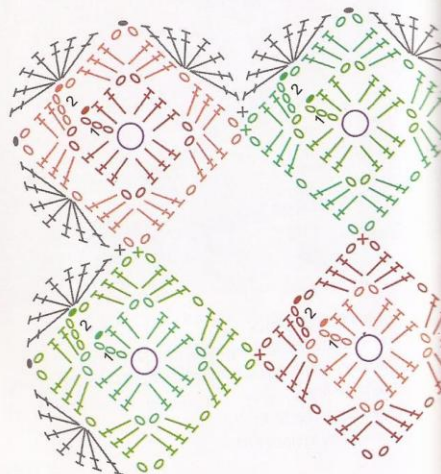

COLORES A TUS PIES

Alfombra con diseño y sintonía de colores para tu hogar.



MATERIALES

- 350 g de cashmillon semigordo repartidos en los siguientes colores: fucsia, aguamarina, ladrillo y solferino (hilados de Arpa).
- Aguja de crochet Nº 4.
- Tijera, hilo y aguja de coser.

PUNTOS UTILIZADOS

Cadenas (c.), medio punto (m.p.), punto vareta (v.), punto enano (p. enano) y anilla.

ANTES DE EMPEZAR

Se forma uniendo los motivos cuadrados que se tejen en forma circular. La lectura del diagrama comienza en el centro y la dirección es en sentido contrario a las agujas del reloj.

1 Motivo

Con 1 hebra del color seleccionado, hacer una anilla con ag. de crochet Nº 4.

1º HILERA - centro: tejer 3 c. de subida (reemplazan a la 1º v.), dentro de la anilla hacer 1 v., *3 c. al aire (esquina), 3 v. que toma la anilla*. Repetir de * a * hasta finalizar la hil. y terminar con 1 v. que toma la anilla. Al finalizar, cerrar la hil. con 1 p. enano sobre la última c. de subida del comienzo de la hil.

2º HILERA: cambiar de color, tejer 3 c. de subida (reemplazan a la 1º v.), *2 c. al aire, 3 v. que cierran juntas, 2 c. al aire y 3 v. que cierran juntas que toman las 3 c. al aire de la hil. anterior (esquina), 2 c. al aire y 1 v. que toma la v. central de las 3 v. de la hil. anterior*. Repetir de * a * hasta finalizar la hil. y terminar con 2 c. al aire, 3 v. que cierran juntas, 2 c. al aire y 3 v. que cierran juntas que todas toman las 3 c. al aire de la hil. anterior (esquina) y 2 c. al aire. Unir con 1 p. enano al terminar.

3º HILERA: cambiar de color, tejer 3 c. de subida (reemplazan a la 1º v.), 2 v. que toman las 2 c. al aire de la hil. anterior, *3 v., 1 c. al aire y 3 v. que toman las 3 c. de la esquina, 3 v. que toman las 2 c. al aire de la hil. anterior y 3 v. que toman las 2 c. al aire sig.*. Repetir de * a * hasta finalizar la hil. y terminar con 3 v., 1 c. al aire y 3 v. que toman las 3 c. de la esquina, 3 v. que toman las 2 c. al aire de la hil. anterior. Unir con 1 p. enano al terminar.

4º HILERA: cambiar de color, tejer 1 c. de subida en el comienzo de la hil., continuar con 1 m.p. sobre cada uno de los p. de base y en las esquinas tejer 3 m.p. que toman la c. al aire. Unir con 1 p. enano al terminar. Cortar la hebra y asegurar el extremo para que no se zafe. Hacer 25 motivos iguales variando los colores en cada hilera de cada uno.



2 Molde y diagrama de colores

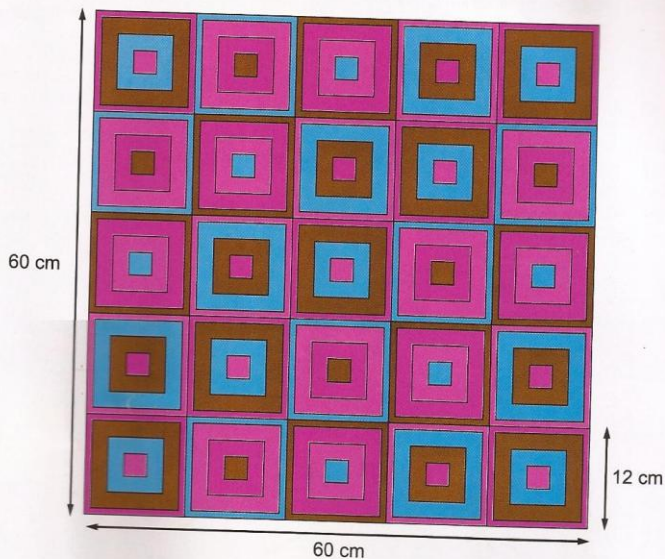

3 Esquema del motivo

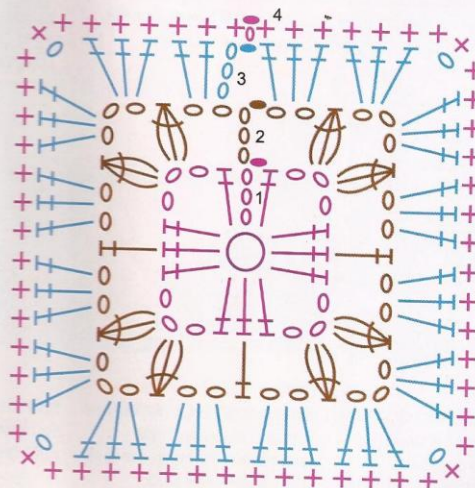

Muestra

12 cm = 1 lado del motivo

4 Armado

Colocar los motivos siguiendo el esquema de color (ver molde en pág. anterior) y coserlos con puntada invisible por el derecho del tejido.

5 Motivo

Una vez armada la pieza, tejer un borde de terminación. Para ello, hacer en m.p. en cada p. por todo el contorno del tejido con 1 hebra de color ladrillo y unir con 1 p. enano al terminar.
En las esquinas tejer 3 m.p. que toman la c. de las esquinas. Cortar la hebra y asegurar el extremo para que no se zafe.

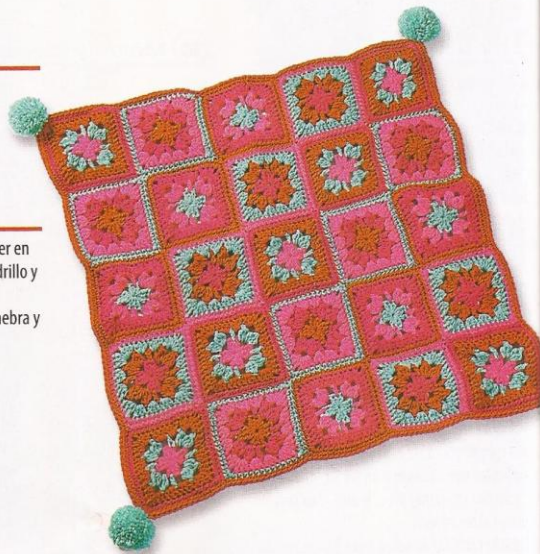
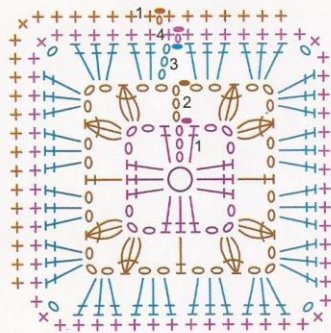

6 Terminación

Hacer 4 pompones con aguamarina de aproximadamente 6 cm de diámetro y colocarlos en cada esquina de la alfombra. Coser con unas puntadas.

POMPONES

Realizar 4 pompones y coserlos en los extremos de las tiras para atar. Asegurarlos con varias puntadas para que no se zafen.

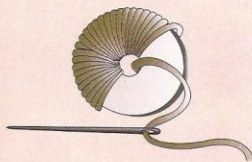

Cortar dos círculos de cartón que tenga el diámetro o el tamaño del pompón que se desea hacer. En el centro realizar una perforación lo suficientemente cómoda para que pase la aguja y el hilado unas cuantas veces para que quede bien tupido y compacto.

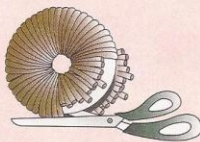

Ubicar la tijera entre los dos cartones y cortar alrededor sujetando firmemente el centro para que no se salgan las hebras del hilado.



Pasar una hebra adicional entre los dos cartones y atar fuertemente para sujetar todas las hebras.

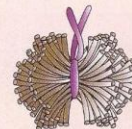

Retirar con cuidado los cartones, acomodar las hebras y con la tijera emparejar el largo.

TODO EN ORDEN

El equilibrio de los colores dan espacio a todos tus objetos.



MATERIALES

- 200 g de lana merino repartidos en los siguientes colores: celeste oscuro, azul, celeste, turquesa, verde petróleo, aguamarina, verde hoja, verde, verde manzana, verde pistacho, amarillo claro, amarillo oro, zapallo, damasco, naranja, ladrillo, coral, granate, obispo, frambuesa, fucsia, rosa, lila, rojo, violeta y verde seco (hilados de Arpa)
- Aguja de crochet Nº 3 ½
- 1 percha de madera en color blanco
- 3 esferas de fieltro

PUNTOS UTILIZADOS

Cadenas (c.), medio punto (m.p.), vareta (v.) y punto enano (p. enano).

ANTES DE EMPEZAR

Se teje alternando los colores en todas las hileras. Los bolsillos se tejen por separado y luego se unen.

1 Molde y diagrama de colores

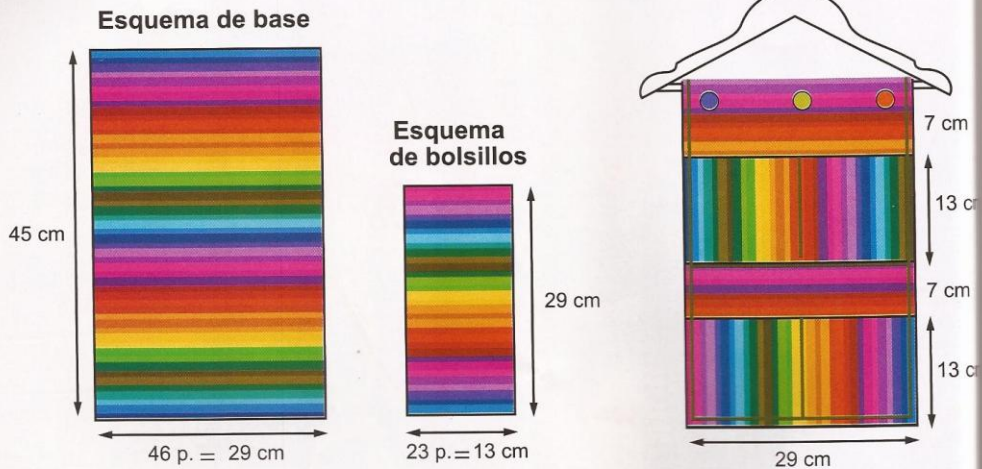

2 Pieza base

Con 1 hebra en color celeste oscuro y ag. Nº 3 ½ hacer una cadena de inicio de 46 p. y continuar de la siguiente manera:

1º HILERA: tejer 1 c. de subida y luego 46 m.p. en los 46 p. de base sig. Girar el tejido.

2º HILERA: cambiar a azul, tejer 3 c. de subida (que reemplazan el 1º punto vareta) y luego tejer 45 m.p. en los 45 p. sig. Girar el tejido.

3º A LA 51ª HILERA: continuar alternando 1 hilera tejiendo en m.p. y 1 hilera en v. en cada punto de la hilera anterior y distribuir los colores en cada una de la siguiente manera: celeste, turquesa, verde petróleo, aguamarina, verde hoja, verde, verde manzana, verde pistacho, amarillo claro, amarillo oro, zapallo, damasco, naranja, ladrillo, coral, granate, rojo, obispo, frambuesa, fucsia, rosa, lila, violeta, celeste oscuro y azul.

Cortar la hebra y asegurar el extremo para que no se zafe. Dejar prolijo cada cambio de color.

3 Esquema del punto

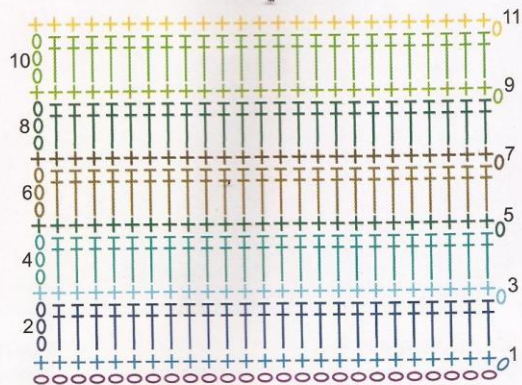

4 Bolsillos

Con 1 hebra en color celeste oscuro y ag. Nº 3 ½ hacer una cadena de inicio de 23 p. y continuar de la siguiente manera:

1º HILERA: tejer 1 c. de subida y luego 23 m.p. en los 23 p. de base sig. Girar el tejido.

2º HILERA: cambiar a azul, tejer 3 c. de subida (que reemplazan el 1º punto vareta) y luego tejer 22 m.p. en los 22 p. sig. Girar el tejido.

3º A LA 33º HILERA: continuar alternando 1 hilera tejiendo en m.p. y 1 hilera en v. en cada punto de la hilera anterior y distribuir los colores en cada una de la siguiente manera: celeste, turquesa, verde petróleo, aguamarina, verde hoja, verde, verde manzana, verde pistacho, amarillo claro, amarillo oro, zapallo, damasco, naranja, ladrillo, coral, granate, rojo, obispo, frambuesa, fucsia, rosa, lila, violeta, celeste oscuro y azul.

Cortar la hebra y asegurar el extremo para que no se zafe. Dejar prolijo cada cambio de color.

Tejer otra parte igual comenzando con 1 hebra de color naranja y continuar alternando los colores de la misma forma que las anteriores a partir del color seleccionado.

Cortar la hebra y asegurar el extremo para que no se zafe. Dejar prolijo cada cambio de color.



5 Armado

Colocar los 2 bolsillos en forma atravesada sobre la pieza de la base, un bolsillo se hace coincidir con el borde inferior de la base y el siguiente a 7 cm de distancia del término del anterior. Sujetar con alfileres y con 1 hebra de verde seco tejer en p. enano los laterales de la base y bolsillos, borde inferior de cada bolsillo y el centro de los bolsillos para formar el separador.

Asegurar el extremo para que no se zafe.

Doblar el borde superior del organizador envolviendo el barril horizontal de la percha y aplicar las 3 esferas de fieltro en el frente sujetando el pliegue.



GUÍA DE PUNTOS

★ POP CORN

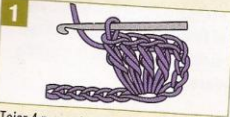

1 Tejer 4 p. vareta que pican en el mismo punto de base (es decir, un abanico de 4 v.).



2 Sacar la aguja de la única lazada. Picar en la 1ª v. tejida y pasarla la lazada a través de la v.



3 Al pasar la lazada de la última v. por la 1ª v. se cierra el abanico del 1º paso, formando una mota con relieve.

★ COSTURAS



EN PUNTO ATRÁS: del derecho, hacer una puntada de 0,5 cm, insertar la aguja donde se comenzó y sacarla a 1 cm, pasando por debajo del punto anterior.

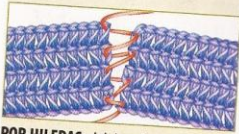

POR HILERAS: del derecho, pasar la aguja hilera por hilera, de ambos lados.

★ UNIÓN DE 2 O MÁS MOTIVOS

La unión de los motivos se hace una vez finalizado el primero de forma completa. Luego, se comienza el segundo motivo y se teje hasta la anteúltima vuelta del mismo. Y recién al tejer la última hilera se comienza a unir con el motivo anterior.

En este caso, se toma como ejemplo un motivo de 3 hileras.

Unión de los motivos

Una vez terminado el primer cuadrado, comenzar otro y tejer hasta la segunda vuelta inclusive.

Tercera vuelta del 2º motivo

En la tercera vuelta, completar tres vértices del cuadrado y al comenzar a formar el cuarto (3 v., 2 c., 3 v.): hacer 1 m.p. en la c. que forma la esquina del motivo terminado, 3 v. en la esquina del motivo que estamos uniendo, 1 m.p. de unión en el siguiente espacio de la c. del cuadrado terminado, 3 v. en el espacio de 1 c. del motivo, 1 m.p. de unión al cuadrado terminado, 3 v. en el que estamos uniendo, 1 m.p. de unión y cerrar con 1 p. enano.



Representación en el esquema de la unión de varios motivos

